

Oberflächenbestimmung

Sei F eine Fläche im \mathbb{R}^3 , dargestellt durch $z = f(x, y)$ über B (Projektion von F in die xy -Ebene). Dabei sei $f(x, y)$ stetig differenzierbar auf B .

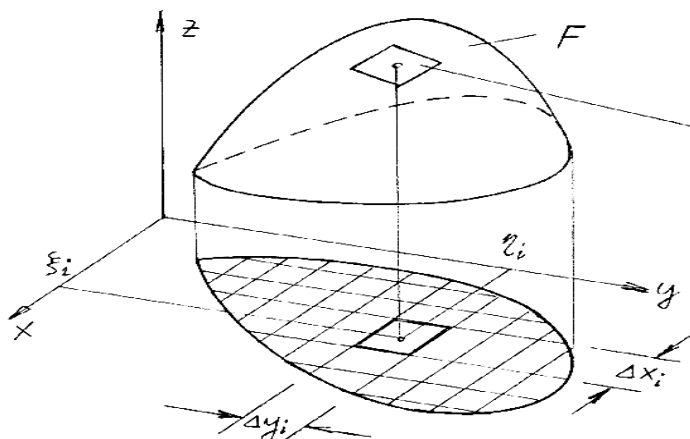

Der "tangentielle Dachziegel" über $\Delta x_i \Delta y_j$ ist das Stück der Tangentialebene in $(\xi_i, \eta_j, f(\xi_i, \eta_j))$ über $\Delta x_i \Delta y_j$.

Dies stellt eine Approximation des Flächeninhalts des Flächenstücks über $\Delta x_i \Delta y_j$ dar.

Eine Näherungsformel für die Oberfläche von F ergibt sich somit durch

$$O(F) = \sum_i \sum_j \text{Flächeninhalt des } ij\text{-ten "Dachziegels"}.$$

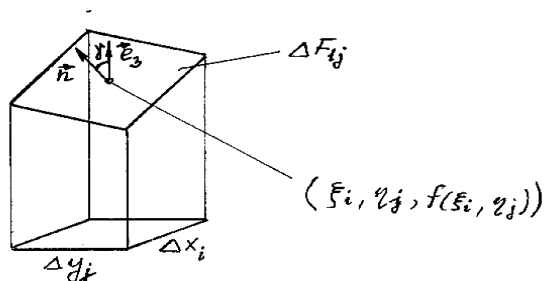

Es gilt: $\Delta x_i \Delta y_j = \Delta F_{ij} \cos \gamma$. Ist \vec{n} der Normaleneinheitsvektor der Tangentialebene, dann ist $\cos \gamma = (\vec{n}, \vec{e}_3)$.

Die Tangentialebene $z = f(\xi_i, \eta_j) + \frac{\partial f}{\partial x}(\xi_i, \eta_j)(x - \xi_i) + \frac{\partial f}{\partial y}(\xi_i, \eta_j)(y - \eta_j)$ hat als Normaleneinheitsvektor

$$\vec{n} = \frac{1}{\sqrt{1+f_x^2+f_y^2}} \begin{pmatrix} -\frac{\partial f}{\partial x} \\ -\frac{\partial f}{\partial y} \\ 1 \end{pmatrix} \Big|_{(\xi_i, \eta_j)} .$$

Somit ist

$$\begin{aligned} \sum_i \sum_j \Delta F_{ij} &= \sum_i \sum_j \frac{\Delta x_i \Delta y_j}{\cos \gamma} = \sum_i \sum_j \frac{\Delta x_i \Delta y_j}{(\vec{n}, \vec{e}_3)} = \\ &= \sum_i \sum_j \sqrt{1 + \left[\frac{\partial f}{\partial x}(\xi_i, \eta_j) \right]^2 + \left[\frac{\partial f}{\partial y}(\xi_i, \eta_j) \right]^2} \Delta x_i \Delta y_j . \end{aligned}$$

Der letzte Ausdruck stellt die Riemannsche Summe $S_P(h; \xi, \eta)$ der - weil f stetig differenzierbar ist - stetigen Funktion $h = \sqrt{1 + f_x^2 + f_y^2}$ dar.

Also gilt

$$S_P(h; \xi, \eta) \xrightarrow{|P^{(n)}| \rightarrow 0} \iint_B h(x, y) dx dy = \iint_B \sqrt{1 + f_x^2 + f_y^2} dx dy = O(F) .$$

Man beachte, dass $\sqrt{1 + f_x^2 + f_y^2} = \frac{1}{\cos \gamma}$.

Beispiel. Man bestimme den Flächeninhalt jenes Stücks der Sattelfläche $z = xy$, das innerhalb des Zylinders $x^2 + y^2 = 1$ liegt.

$$f(x, y) = xy \quad , \quad B : x^2 + y^2 = 1$$

$$O = \iint_{x^2+y^2 \leq 1} \sqrt{1 + y^2 + x^2} dx dy = \int_{-1}^1 dx \int_{-\sqrt{1-x^2}}^{\sqrt{1-x^2}} \sqrt{1 + x^2 + y^2} dy$$

Dieses Integral in kartesischen Koordinaten zu behandeln, gestaltet sich relativ kompliziert. Einfacher wird die Verwendung von Polarkoordinaten (siehe später) .